

### INTRODUZIONE

Nella maggior parte delle installazioni, il sensore senza fili Rain-Clik™ funge da interruttore per interrompere il circuito che controlla le valvole con solenoide dell'impianto di irrigazione, quando comincia a piovere. Ciò permette al timer di avanzare così come programmato, ma impedisce alle valvole di aprire il flusso d'acqua. Una volta che il Rain-Clik si è asciugato a sufficienza, l'interruttore si chiude di nuovo per consentire la ripresa del normale funzionamento.

### MONTAGGIO

#### Montaggio standard:

Mediante le viti in dotazione, montare il trasmettitore del Rain-Clik Senza fili su una qualsiasi superficie dove venga esposto senza ostruzioni alla pioggia, ma non nel raggio d'azione dello spruzzo di un irrigatore. La parte che alloggia l'interruttore deve essere dritta (come indica la foto), ma il braccio girevole si può spostare per essere montato su una qualsiasi superficie ad angolo.

#### Montaggio su una grondaia:

Fissare l'apposito braccio di montaggio per grondaia, fornito in dotazione, sul bordo interno della grondaia. Fissare il Rain-Clik Senza fili al braccio di montaggio della grondaia mediante le viti in dotazione.

#### Suggerimenti utili per il Montaggio:

A. Quando cercate un'ubicazione adatta dove montare il sensore, come per es. sul lato di un edificio o un palo, quanto più vicino si trova il sensore Rain-Clik Senza fili alla centralina, migliore sarà la ricezione. **NON SUPERARE i 90 m.**

B. L'ubicazione ideale di montaggio non è sempre quella più pratica. Nel caso in cui si debba arrivare a un compromesso (come per esempio una bassa ubicazione su un muro laterale al posto dell'ubicazione alta altrimenti preferita), va segnalato che il Rain-Clik Senza fili continuerà a funzionare visto che riceverà sempre una certa quantità di pioggia – pur non essendo così esatto a livello di misurazioni, come nelle normali circostanze.

C. Così come descritto nella sezione "Funzionamento" di questo manuale, "tasso di reset" si riferisce al periodo di tempo che il Rain-Clik Senza fili impiega ad asciugarsi tanto da permettere all'impianto a sprinkler di rimettersi in funzione. L'ubicazione di montaggio inciderà su questo tasso e dovrebbe prendersi in considerazione nel caso si verificano delle condizioni estreme. Per esempio, montando il Rain-Clik Senza fili in una zona rivolta a sud, molto soleggiata di un edificio, può succedere che questo si asciughi prima del dovuto. Allo stesso modo, un montaggio del sensore in una zona rivolta a nord, con ombra

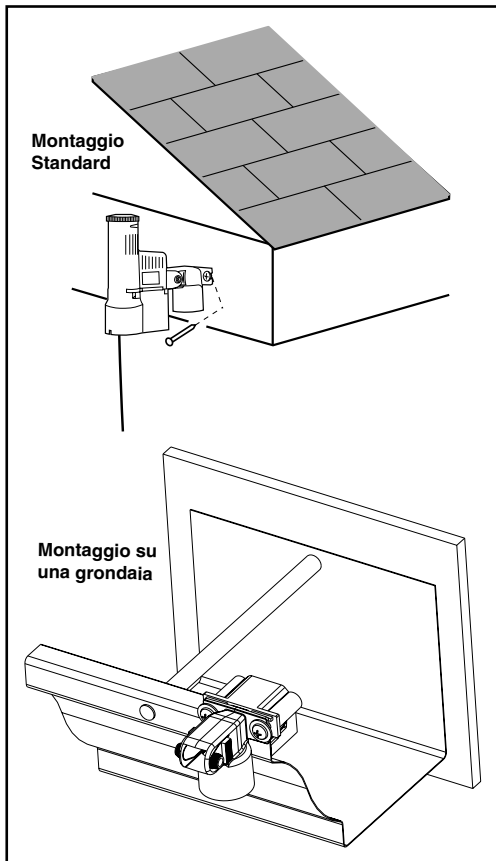

Abbassare manualmente l'alberino nella parte superiore del Rain-Clik™ Senza fili



Figura 1

costante, può impedire che il Rain-Clik Senza fili si asciughi abbastanza velocemente.

#### Trasmettitore/sensore

Dopo l'installazione non vi è nulla da impostare in questo dispositivo.

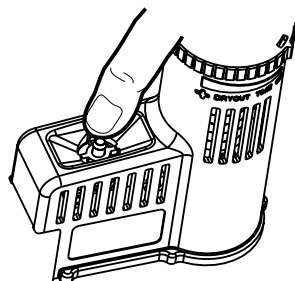
Il dispositivo può essere testato in modo indipendente come segue: premere e mantenere fermo il pulsantino nella sezione di pronta risposta. Entro 3 secondi dopo aver premuto questo pulsantino ed averlo mantenuto fermo, il LED che sporge dall'incapsulamento dovrebbe lampeggiare una volta. Rilasciare il pulsantino, entro 3 secondi il LED dovrebbe lampeggiare di nuovo (figura 1).

### COLLEGAMENTO ELETTRICO AL SISTEMA DI IRRIGAZIONE

**Importante:** Il sensore Rain-Clik Senza fili viene venduto e progettato per essere allacciato soltanto a centraline di irrigazione a 24 Volt.

Mediante gli attrezzi in dotazione, montare il ricevitore sul muro (se necessario, usare i sostegni per muro forniti in dotazione). Assicurarsi di collocare la guarnizione/protezione in gomma sotto il dispositivo quando lo si fissa in un'ubicazione esterna.

**ATTENZIONE! Il presente dispositivo è progettato per essere installato soltanto assieme a circuiti da 24 VAC. Non usare con circuiti da 110 o 220 VAC.**

#### Installazione del Ricevitore, Centralina SRC:

1. Collegare i due fili gialli ai terminali AC dell'SRC (la polarità non importa).
2. Collegare il filo blu al terminale RS.
3. Collegare il filo bianco al terminale C.
4. Collegare il filo neutro della valvola al terminale RS.



Figura 2

#### Installazione del Ricevitore, Centraline Pro-C e ICC:

1. Collegare i due fili gialli ai terminali AC della centralina (la polarità non importa).
2. Collegare il filo blu a un terminale SEN e il filo bianco all'altro terminale SEN della centralina.

#### A. Installazione del Ricevitore, Altre centraline:

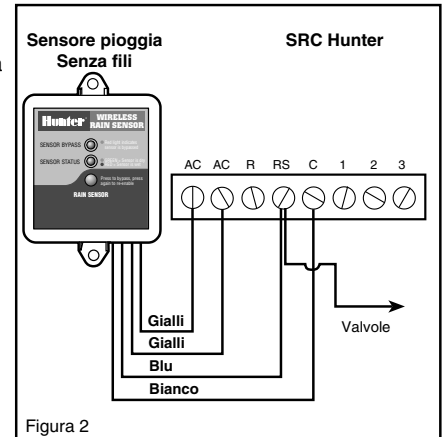
1. Collegare i due fili gialli ai terminali AC delle centraline (la polarità non importa).
2. La maggior parte delle centraline usano un sensore pioggia che di solito rimane chiuso. Per collegare il ricevitore a questo tipo di centralina, collegare il filo blu e il filo bianco ai terminali del sensore della centralina, o in linea con il filo neutro che porta alle valvole.
3. Poche centraline presenti nel mercato richiedono un sensore pioggia che normalmente rimane aperto. Per collegare il ricevitore a questo tipo di centralina, collegare il filo blu e il filo arancione all'input del sensore della centralina.



Figura 3

#### B. Valvole solenoidi a 24 Volt con Pompa Booster (Cfr. Figura 5)

Localizzare il filo neutro che porta alle valvole solenoidi e quello dell'avvolgimento del relè che innesca la pompa. Se questi due fili sono collegati al terminale "neutro" nella centralina, entrambi vanno scollegati.

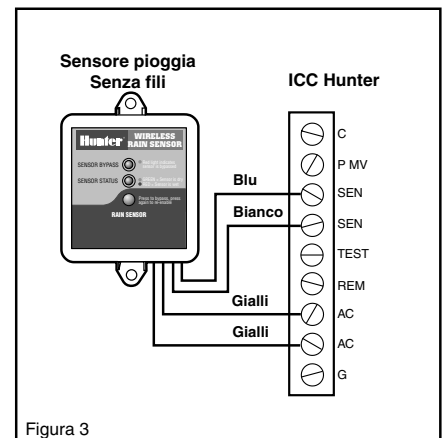

Figura 4

Avvolgere questi due fili assieme a un filo del Rain-Clik, e fissarli con un apposito dado. Collegare l'altro filo del ricevitore del Rain-Clik Senza fili al terminale "neutro" nella centralina. *N.B.: In questa circostanza, la produzione del circuito della pompa deve essere di 24 Volts. Non procedere se è di 110V.*

### Riconoscimento dell'indirizzo del trasmettitore da parte del ricevitore

Le unità acquistate come kit saranno già in grado di riconoscere il loro indirizzo

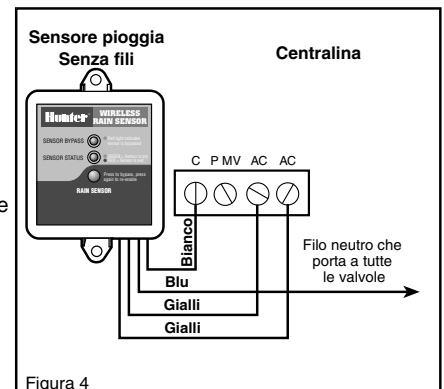
Ogni trasmettitore prodotto presenta incorporato un indirizzo "hard-coded". Il ricevitore deve riconoscere questo indirizzo per poter funzionare con quel trasmettitore. Questo punto sarà necessario soltanto se i trasmettitori e i ricevitori vengono acquistati separatamente.

1. Prima di attivare la corrente (fili gialli) del ricevitore, premere e mantenere premuto il pulsante dei ricevitori.
2. Mentre si mantiene premuto il pulsante, attivare la corrente del ricevitore – il LED del ricevitore che indica lo "stato del sensore" dovrebbe diventare giallo indicando che il ricevitore è pronto per codificare un indirizzo.
3. Premere e mantenere premuto il pulsantino di risposta veloce sul trasmettitore/sensore.
4. Entro 4 secondi, il LED del ricevitore che indica lo "stato del sensore" dovrebbe diventare rosso.
5. Rilasciare il pulsantino di pronta risposta del trasmettitore/sensore ed entro 4 secondi il LED sul ricevitore dovrebbe diventare verde. Adesso l'indirizzo è stato codificato e viene memorizzato anche in caso di interruzione della corrente elettrica.

### FUNZIONAMENTO

Una volta che il ricevitore e il trasmettitore sono stati installati, e che il ricevitore abbia imparato l'indirizzo del trasmettitore, l'impianto è pronto per funzionare. Il ricevitore ha due LED, che indicano lo stato dell'impianto. Il LED di STATO sarà ROSSO quando il sensore è bagnato (annaffiamento disabilitato), e VERDE quando il sensore è asciutto (annaffiamento abilitato). Vi è inoltre un LED ROSSO di BYPASS sul ricevitore. Se questo LED è acceso, il sensore pioggia viene bypassato, e l'annaffiamento sarà sempre permesso. Sebbene il sensore venga bypassato, il LED di STATO continuerà ad avvisarvi sullo stato del sensore (Bagnato o asciutto).

### REGOLAZIONI E FUNZIONAMENTO

Il sensore Rain-Clik Senza fili può impedire che il sistema di irrigazione si avvii o continui a funzionare dopo una precipitazione.

Il tempo che impiega il Rain-Clik senza fili a resettarsi ed essere pronto un normale funzionamento a sprinkler, una volta che ha smesso di piovere, è determinato dalle condizioni atmosferiche (vento, luce solare, umidità, etc.). Queste condizioni determineranno la velocità alla quale si asciugheranno i dischi igroscopici; visto che il manto erboso si trova anch'esso nelle stesse condizioni, i loro rispettivi tassi di asciugatura saranno pressoché uguali. Pertanto quando il manto erboso ha bisogno di una quantità superiore di acqua, il Rain-Clik è già resettato per consentire all'impianto di irrigazione di procedere con il seguente ciclo previsto.

Il Rain-Clik Senza fili è dotato di un potenziale di regolazione che rallenterà il tasso di reset. Chiudendo lo "sfiato" (cfr. figura 6) in modo tale da tappare parzialmente o completamente le aperture di ventilazione, i dischi igroscopici si asciugheranno più lentamente. Questo tipo di regolazione può compensare un'ubicazione di installazione "eccessivamente soleggiata", o peculiari condizioni del terreno. La pratica stabilirà meglio l'impostazione ideale dello sfiato di ventilazione.

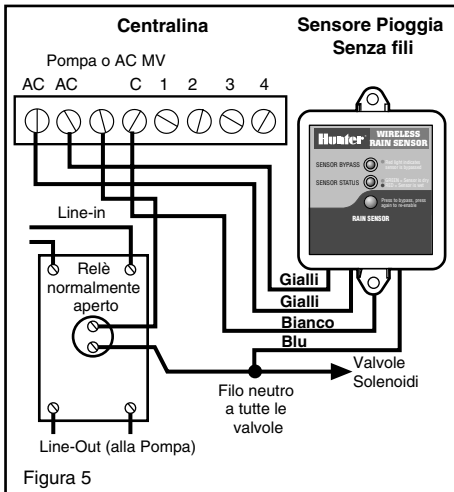
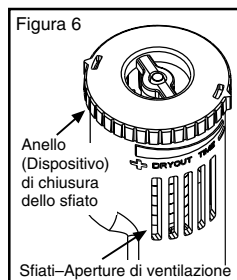

### BYPASSARE IL SENSORE

È possibile bypassare il sensore mediante l'apposito bypass incorporato nelle centraline SRC, Pro-C, o ICC. Su altri modelli il sensore può essere bypassato premendo il pulsante di "BYPASS" sul ricevitore. Il LED ROSSO del BYPASS che si trova sul ricevitore si accenderà quando il sensore viene bypassato. Premendo nuovamente il pulsante di "BYPASS", il LED ROSSO del BYPASS si disattiva di nuovo, riattivando così il sensore.

Vita della batteria: Il trasmettitore del Rain-Clik Senza fili è stato progettato per funzionare ogni giorno per un massimo di dieci anni con la batteria originale. L'unità sigillata è disponibile come una parte di ricambio. Nel caso occorresse cambiare il trasmettitore, il ricevente dovrà imparare il nuovo indirizzo del trasmettitore.

Non è previsto nessun tipo di manutenzione per il dispositivo. Il Rain-Clik Senza fili non deve essere rimosso o coperto per motivi di protezione in vista dell'inverno.

### RICERCA E SOLUZIONE DEI GUASTI

Seguire innanzitutto questi semplici controlli prima di presupporre che il dispositivo sia guasto e di sostituirlo.

#### L'impianto non si avvia affatto:

- A. Per prima cosa, controllare che i dischi del Rain-Clik siano asciutti e che l'interruttore si accenda e si spenga senza impedimenti premendo la parte superiore dell'alberino.
- B. Successivamente, localizzare eventuali interruzioni nel filo che conduce al Rain-Clik e controllare tutte le connessioni.

#### L'impianto non si spegne neanche dopo una forte precipitazione:

- A. Controllare che il collegamento elettrico sia corretto (cfr. "Controllo del funzionamento per verificare che il collegamento sia corretto").
- B. La pioggia batte effettivamente sul Rain-Clik? Controllare la presenza di eventuali elementi che ostruiscano la pioggia quali sporgenze, alberi o pareti.

Fabbricato sotto Brevetto USA in corso di registrazione

Tutti i modelli Rain-Clik sono elencati dalla Underwriters Laboratories, Inc. (UL). Per motivi di sicurezza, quest'ultima ha testato alcuni campioni dei suddetti dispositivi per verificare la loro conformità agli standard UL applicabili.

Per ulteriori informazioni sulla linea completa dei prodotti Hunter, visitate il nostro Sito Web: [www.HunterIndustries.com](http://www.HunterIndustries.com)

### Dichiarazione di conformità FCC

La presente apparecchiatura è conforme alle norme FCC, Parte 15. Il funzionamento è soggetto alle due seguenti condizioni:

- 1) Questo dispositivo non deve causare un'interferenza dannosa
- 2) Questo dispositivo deve essere in grado di accettare qualsiasi interferenza, incluse quelle che potrebbero causare un funzionamento indesiderato.

Codice di Identificazione (ID) FCC del Trasmettitore FCC: M3UWRCTX

Codice di Identificazione (ID) FCC del Ricevitore: M3UWRCRX

### Canada

Il presente apparecchio digitale, Classe B, è conforme alle norme ICES-003

Informativa CE: questa informativa si riferisce solamente ai modelli WRC-INT.				
		<b>Avvertenza importante:</b> Prodotti a frequenza radio a bassa potenza che funzionano in banda 433.92 MHz per utilizzo commerciale e domestico, in interni e in esterni.		
AUS	B	DK	FIN	Sone barrati gli stati membri dell'Unione Europea, con utilizzo restrittivo per questi prodotti.
F	D	GR	IRE	
I	LUX	NL	P	
E	S	UK		